

## SISTEMA DE COSTURA

### Fischbein Modelo 400 PRO

El modelo 400 Pro es líder en eficiencia y economía en entornos de producción exigentes, con rendimiento de alta calidad y velocidad de hasta 17m/min. Diseñada para diversos materiales como papel multicapa y polipropileno tejido luminoso, incorpora el cabezal modelo 100 de la serie Empress y con pedestal ajustable.



## APLICACIONES

Sacos para trigo



Bolsas para granos



**COTIZA AHORA**  
**DALE CLICK**

desde **WHATSAPP**

(+51) 922 197 076



# MODELO 400PRO

## SISTEMA DE COSTURA

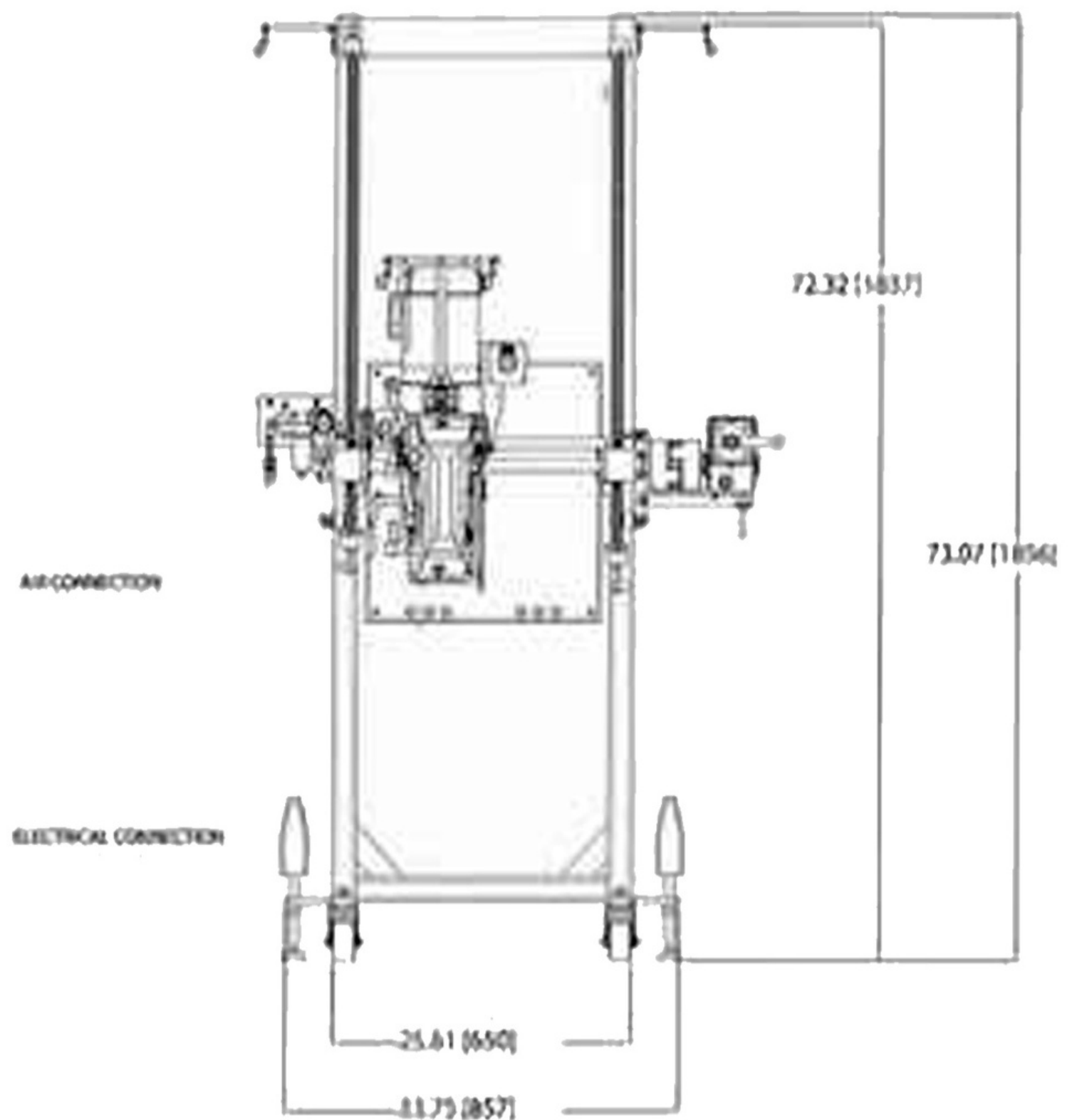
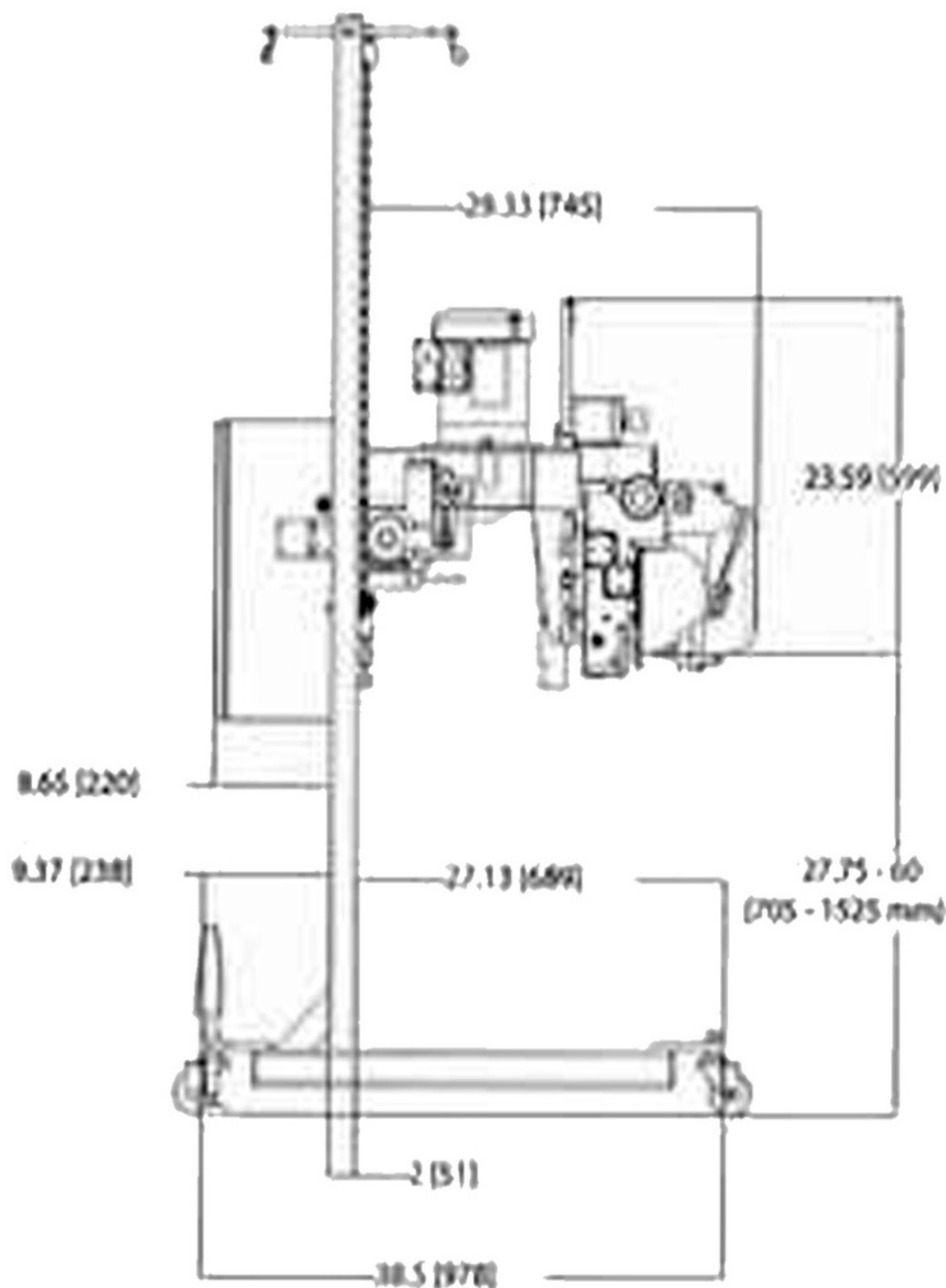

## CARACTERISTICAS

- Montada en pedestal
- Costura sencilla
- Modelo completo /con opcionales
- Velocidad de 11 a 17 metros (35 a 55pies) por minuto
- Cabezal de costura modelo 100
- Altura regulable
- Sistema de alimentación automático
- Motor 1HP
- Extremo superior libre de 15cm (6") (mínimo)
- Protectores herméticos contra el polvo NEMA 12
- Tensión: 230/ 380/ 460/ 575

## ESPECIFICACIONES

- Peso de envío: 440libras (200kg)
- Dimensiones: 72 pulgadas (1829mm) alto, 36 pulgadas (914mm) ancho, 41 pulgadas (1041mm) largo.
- Requerimientos eléctricos: 230V, 50/60Hz, 3 fases. 460V, 50/60Hz, 3 fases. Corriente máxima: 20 Amp. Clase eléctricas: NEMA 12 "polvo protegido"
- Requerimientos numático: Empujador de aire requiere fuente de aire. Comprimido, mínimo 90PSI, 1 pie cúbico/min.
- Velocidad máxima de operación: Puntada federal tipo 401, dos hilos. Rango 2.0 a 3.5 puntadas por pulgada.

Las especificaciones están sujetas a cambios sin previo aviso

## OPCIONES

- Empujador de roscas de aire (requiere 1cfm a 90PSI)
- Interruptor de aire
- Costura con aguja doble
- 575 VCA

## TIPOS DE BOLSA

Bolsa de boca abierta de polipropileno tejido laminado y no laminado de papel multicapa

## TAMAÑO DE BOLSA

Largo 45". Fuelle cualquier tamaño. Peso lleno: de 1 a 120 libras (45 a 54kg)

## ESPEJOR DE BOLSA

Máximo 12 milésima de pulgada

## PARTE DE SUPERIOR DE LA BOLSA GRATIS

Mínimo 6 pulgadas (15,2cm)

## APLICACIONES

- Fertilizantes / Minerales
- Alimentos para mascota
- Semillas agrícolas
- Productos lácteos en polvo
- Productos químicos

### PLANTAS Y OFICINAS LIMA

(+51) 946 038 335

proyectos@refamij.com

Calle Buenos Amigos N° 184 - Ate Lima

### TIENDA COMERCIAL LIMA

(+51) 994 278 664

ventas1@refamij.com

Av. Argentina 523 C.C Acoprom Puesto A35 - Lima Lima

### OFICINA TECNICA COMERCIAL TRUJILLO

(+51) 955 955 323

proyectosnorte@refamij.com

Mz. "P" Lte. 43 Urb. Villa Hermosa-II Etapa - Trujillo La Libertad

